

PRS 210

IT TRASFORMATORE

Dati tecnici

Tensione di rete: 127V o 220-230Vca
 Potenza: 15VA
 Tensione d'uscita: 13Vca ± 1
 Massima corrente ad uso continuo: 0,7A
 Massima corrente ad uso intermittente: 1A
 Temperatura di funzionamento: 0° ++40°C
 Massima umidità ammissibile: 90% RH
 Contenitore: DIN 3 moduli A
 Approvazioni: VDE (EN62368)

EN TRANSFORMER

Technical data

Mains voltage: 127V or 220-230VAC
 Power: 15VA
 Output voltage: 13Vac ± 1
 Maximum current - continuous use: 0.7A
 Maximum current - intermittent use: 1A
 Operating temperature: 0° ++40°C
 Maximum admissible humidity: 90% RH
 Housing: 3 module A DIN
 Approved by: VDE (EN62368)

FR TRANSFORMATEUR

Données techniques

Tension de secteur: 127V ou 220-230Vca
 Puissance: 15VA
 Tension de sortie: 13Vca ± 1
 Courant max - service continu: 0,7A
 Courant max - service intermittent: 1A
 Température de fonctionnement: 0° ++40°C
 Humidité maximale admissible: 90% HR
 Boîtier: DIN 3 modules A
 Approuvé: VDE (EN62368)

ES TRANSFORMADOR

Datos técnicos

Tensión de red: 127V ó 220-230Vca
 Potencia: 15VA
 Tensión de salida: 13Vca ± 1
 Máxima corriente en uso continuo: 0,7A
 Máxima corriente en uso intermitente: 1A
 Temperatura de funcionamiento: 0° ++40°C
 Máxima humedad admisible: 90%RH
 Contenedor: DIN 3 módulos A
 Aprobación: VDE (EN62368)

PT TRANSFORMADOR

Dados técnicos

Tensão de rede: 127V ou 220-230Vca
 Potência: 15VA
 Tensão de saída: 13Vca ± 1
 Máxima corrente para uso continuo: 0,7A
 Máxima corrente para uso intermitente: 1A
 Temperatura do funcionamento: 0° ++40°C
 Máxima humidade admissível: 90% HR
 Recipiente: DIN 3 módulos A
 Aprovação: VDE (EN62368)

DE TRANSFORMATOR

Technische Daten

Versorgung: 127V oder 220-230Vca
 Leistung: 15VA
 Ausgangsspannung: 13Vca ± 1
 Max. Dauerstrom: 0,7A
 Max. Impulsstrom: 1A
 Betriebstemperatur: 0° bis +40°C
 Max. zulässige Feuchtigkeit: 90% RH
 Gehäuse: 3 DIN A Module
 Zulassungen: VDE (EN62368)

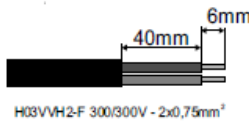

H03VH2-F 300/300V - 2x0,75mm²

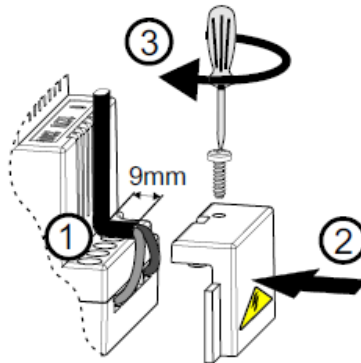

AR محول كهربائي

المعلومات التقنية

الجهد الكهربائي: 127 فونت أو 220-230 فونت
 مصدر الطاقة: 15
 التحميل المستمر: 0,6A
 التحميل المتقطع: 1A
 درجة حرارة التشغيل: 0° ÷ 40° درجة مئوية
 الحد الأقصى للرطوبة المسموح بها: 90% رطوبة نسبية
 غطاء مكون من 3
 تمت الموافقة عليه من قبل VDE (EN62368)



Directive 2012/19/EU (WEEE-RAEE)

Smaltire il dispositivo secondo quanto prescritto dalle norme per la tutela dell'ambiente.

Dispose of the device in accordance with environmental regulations. Écouler le dispositif selon tout ce qu'a été prescrit par les règles pour la tutelle du milieu.

Eliminar el aparato según cuánto prescrito por las normas por la tutela del entorno.

Disponha do dispositivo conforme regulamentos ambientais.

Werden Sie das Gerät in Übereinstimmung mit Umweltregulierungen los. التخلص من الجهاز وفق القيود والشروط البيئية.

La ACI Srl Farfisa si riserva il diritto di modificare in qualsiasi momento i prodotti qui illustrati.

ACI Srl Farfisa reserves the right to modify the products illustrated at any time.

La ACI Srl Farfisa se réserve le droit de modifier à tous moments les produits illustrés.

La ACI Srl Farfisa se reserva el derecho de modificar en cualquier momento los productos ilustrados aquí.

E' reservada à ACI Srl Farfisa o direito de modificar a qualquer momento os produtos aqui ilustrados.

Änderungen vorbehalten.

تمتلك الحق لتعديل المنتجات الموضحة في